

SCHALTPLAN: Beispielschaltung

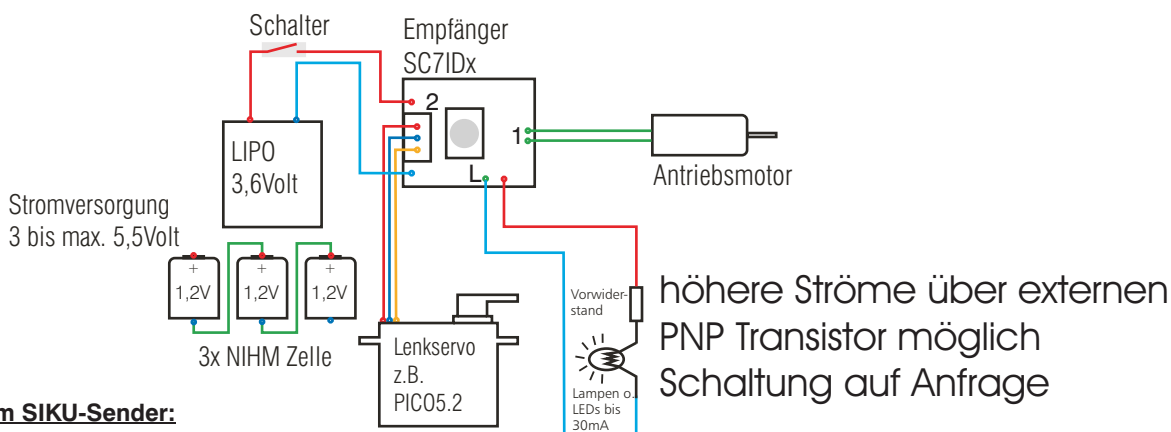

BELEGUNG am SIKU-Sender:

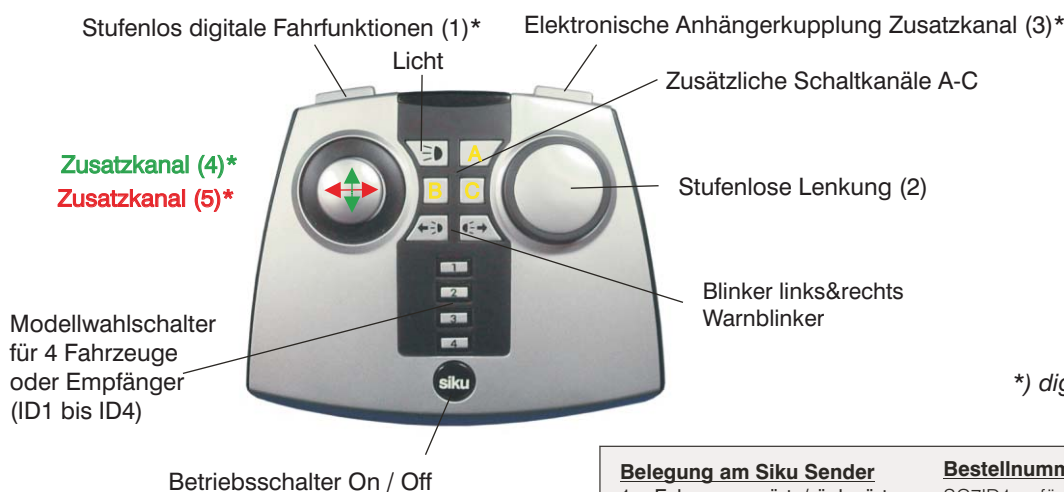

*) digital proportional

ZUR FUNKTION DES EMPFÄNGERS SC7:

Die Aufgabe des Empfängers ist die Decodierung des empfangenen IR-Signals zur Steuerung von Standard Modellbau Servos, Reglern u.s.w.. (1 bis 2 ms Impulsausgänge Mitte 1,5 ms)

SC7 enthält einen integrierten Fahrtregler bis 300mA, einen Standardservoausgang mit JST Buchse, einen Lichtausgang bis 30mA und eine Lötbrücke für Servoreverse.

- Die Empfänger sind fest vorprogrammiert auf eine bestimmte ID (1, 2, 3 oder 4), entsprechend den Tasten auf dem SIKU Control Sender;
- Die Versorgungsspannung muß im Bereich von min. 3V bis max. 5,5V liegen.

Zur Versorgung eignen sich am besten ein Modellbau Lithium Polymer Akku oder 3 NIHM Akkuzellen;

- Nach dem Einschalten des Empfängers bewegt sich kurz das Lenkservo, dies dient zur Bestätigung dafür, daß das Modell eingeschaltet ist.

Belegung am Siku Sender

- 1 = Fahren vorwärts/rückwärts
- 2 = Lenkung
- L = Licht

Bestellnummern:

- SC7ID1 = für Modellwahlschalter 1
- SC7ID2 = für Modellwahlschalter 2
- SC7ID3 = für Modellwahlschalter 3
- SC7ID4 = für Modellwahlschalter 4

STECKERBELEGUNG von verschiedenen Modellbauerstellern (zur Information):

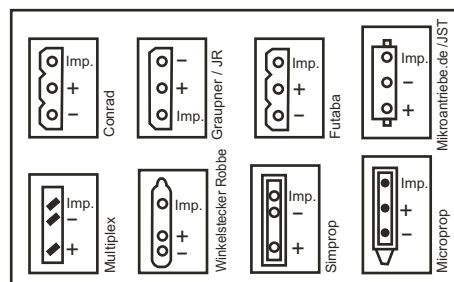

ACHTUNG:

Vor der Inbetriebnahme des Bausteins sind alle Anschlüsse auf korrekte Polarität zu prüfen, denn verpolte Betriebsspannung kann zur sofortigen Zerstörung des Empfängers und der angeschlossenen Bauteile führen!