

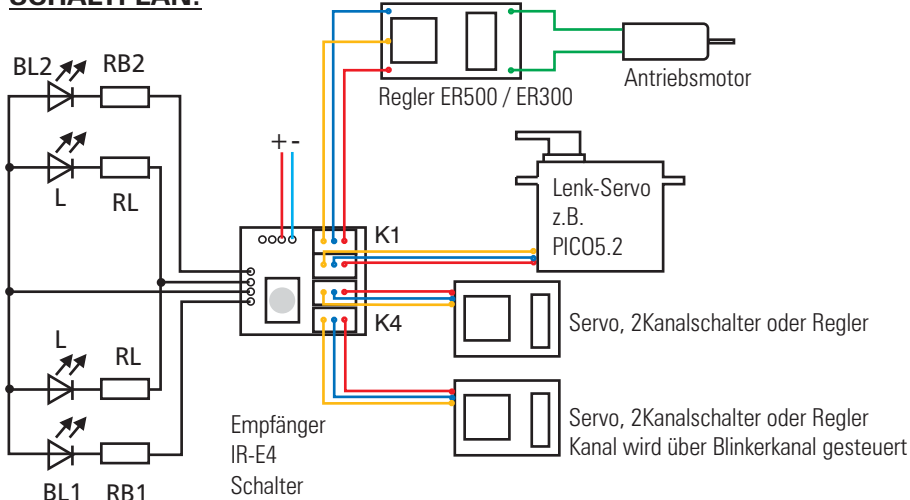

SCHALTPLAN:



Versorgungsspannung:

3 bis 4,2 Volt

Funktionen:

3 Kanäle

Licht

Blinker oder 4 Kanal (Beides wird über Blinkerfunktion gesteuert)

ID 0 bis 3

Lötbrücken:

- 1- K2 Reverse
- 2- K4 Geschw.
- 3- ID
- 4- ID.

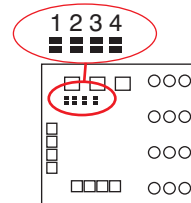

Zur Funktion des Empfängers E4:

Die Aufgabe des Empfängers ist die Decodierung des empfangenen IR-Signals und die Umsetzung dieser Informationen. Mit diesen Informationen werden vier Standardimpulsausgänge für Seros, Regler oder 2Kanalschalter sowie ein Schaltkanal gesteuert. Die Schaltausgänge Licht/Blinker können direkt LED's mit einem Strom von max. 60mA steuern. Für höhere Lasten muß ein geeigneter Treiber (Transistor oder Relais) zwischengeschaltet werden.

Achtung es kann entweder Blinker oder der 4 Kanal verwendet werden.

Die Stromversorgung kann über JST Stecker oder Prog. Schnittstelle zugeführt werden.

Mit den Jumpfern auf der Platinenrückseite kann man ID, Lenkimpulseumkehr und Kanal 4 Geschwindigkeit geändert werden

Die Schaltkanäle sind lowaktiv und werden sofort nach dem Einschalten des Empfängers für ca. 1s auf Lowpotential gezogen. D.h. ein richtig angeschlossener Verbraucher wie z.B. eine LED wird für diese Zeit eingeschaltet. Dies dient der Funktionskontrolle des Empfängers.

Die Empfänger s.

Die Versorgungsspannung muß im Bereich von min. 3V bis max.4,2V liegen.



ACHTUNG:

Vor der Inbetriebnahme des Bausteins sind alle Anschlüsse auf korrekte Polarität zu prüfen, denn verpolte Betriebsspannung führt zur sofortigen Zerstörung des Senders.

